

圧縮切断機

SNG-900

SNG-1200

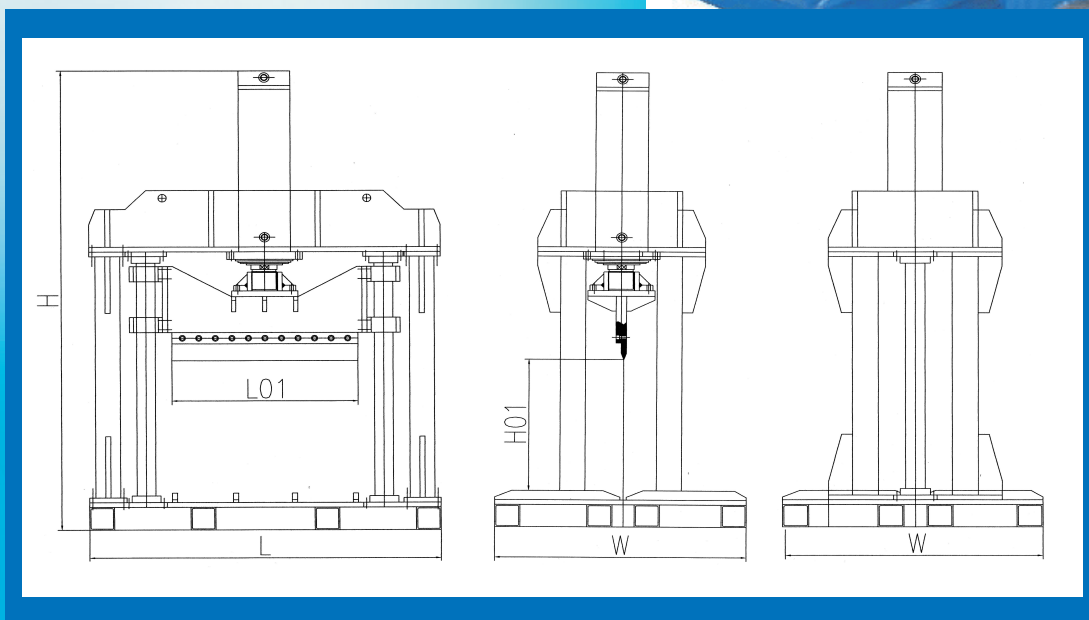

特長

- 油圧モータで切断刃を下降させ、処理対象物を圧縮切断します。
- 切断後は、切断刃を上昇させ、手作業で処理後の対象物を取り出します。
- 処理対象：廃プラスチック類・繊維屑・紙屑など

型番	動力 (kw)	切断圧力 (Ton)	切断有効径 (mm)	切断有効幅 (mm)	本体寸法 (mm)
SNG-900	5.5	50	Φ 650	900	L1700xW1200xH2435
SNG-1200	5.5	60	Φ 650	1200	L2000xW1200xH2435

★仕様は予告なく変更することがありますので、ご了承ください

 **新南株式会社**

〒141-0021 東京都品川区上大崎4-5-33 新南ビル
Tel: 03-5740-5331 Fax: 03-5740-5332

e-mail: info@shin-nan.co.jp
http://www.shin-nan.co.jp

SHIN-NAN CORPORATION